

Instruction manual

Page 2

IMPORTANT: Read all instructions before using.

Guide d'utilisation

Page 6

IMPORTANT: Lire toutes les instructions avant de démarrer les travaux.

Manual de instrucciones

Página 10

IMPORTANTE: Lea todas las instrucciones antes de usar.

**Instruction manual
Guide d'utilisation
Manual de instrucciones**

**MFH 1000
UCR 1000**



Technical data

Universalcenter/ Multifunction stool

Dimensions (LxWxH)

MFH 1000 695x436x524 mm

UCR 1000 max. 595x436x1271 mm

Permitted max. weight MFH 1000 110 kg

Permitted max. weight UCR 1000 30 kg

Weight MFH 1000 27 kg

Weight UCR 1000 37 kg

Symbols



Warning of general danger



Manual, read the instructions



Climbing prohibited

Intended use

The Universalcenter (UCR 1000) and the multifunction stool (MFH 1000) are designed for use in enclosed, non-living areas.

Together with the Workcenter (WCR 1000), the **Universalcenter** forms a mobile workshop trolley for

placing, storing and transporting tools and consumables.

The **multifunction stool** is used as a mobile seat in combination with the seat cushion (MFH-SK).



For reasons of safety, the arbitrary conversion and/or modification of the product is not permitted.



The user bears the responsibility for damage and accidents caused by improper use.

Items included

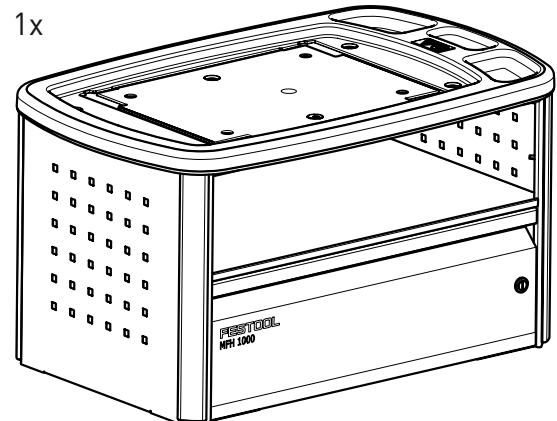
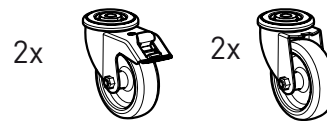
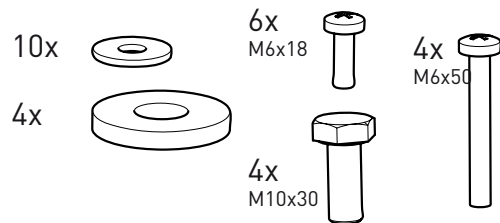

1x optional/ optionnelle/ opcional



Safety instructions

⚠ Warning! Read and observe all information and safety instructions. Ignoring warning notes and instructions may result in serious injuries.

Keep all safety information and other instructions in a safe place for future reference.

- The device is not intended for use by persons (including children) with limited physical, sensory or mental ability or without sufficient experience and/or knowledge, unless they are supervised by a person responsible for their safety or have been instructed on how to use the device. Children should always be supervised to ensure that they do not play with the device.
- **Do not use the trolley on sloping or uneven surfaces,** otherwise it may tip over or roll away and cause personal injury or damage to property.
- **Always use the trolley on a clean, smooth and stable surface.** Sharp-edged, pointed foreign objects and fibres (e.g. from cleaning cloths) can damage the rollers or cause them to seize up. Check the rollers for jammed foreign objects before rolling the trolley or using it at another location.
- **Do not overload the base frame and never use it as a ladder or trestle. Observe the permitted maximum weight.** Overloading or standing on the trolley can cause accidents. When placing ob-

jects on the storage surfaces of the trolley that do not distribute weight evenly due to their profile, always use an additional support such as a solid board or panel made from appropriate material.

- **Do not overload the drawer.** Otherwise there is risk of tipping!

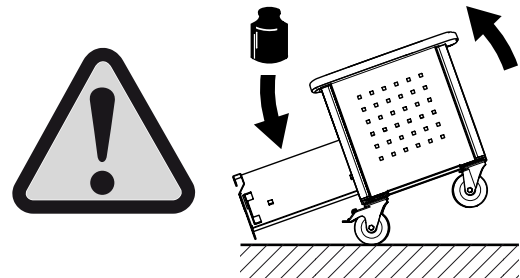

- **Always close the brakes before using the device as a stool.** This will prevent accidental rolling.

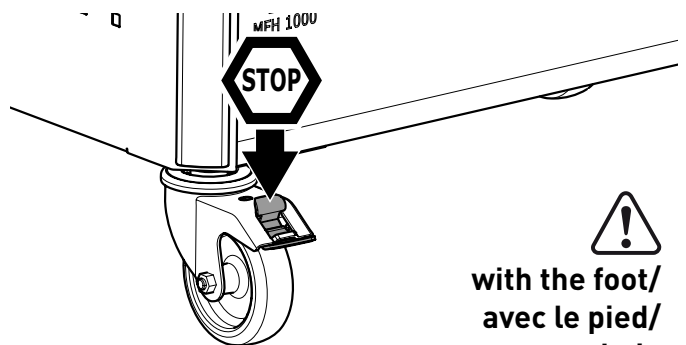

**with the foot/
avec le pied/
con el pie**

Assembly

Assembly Main body

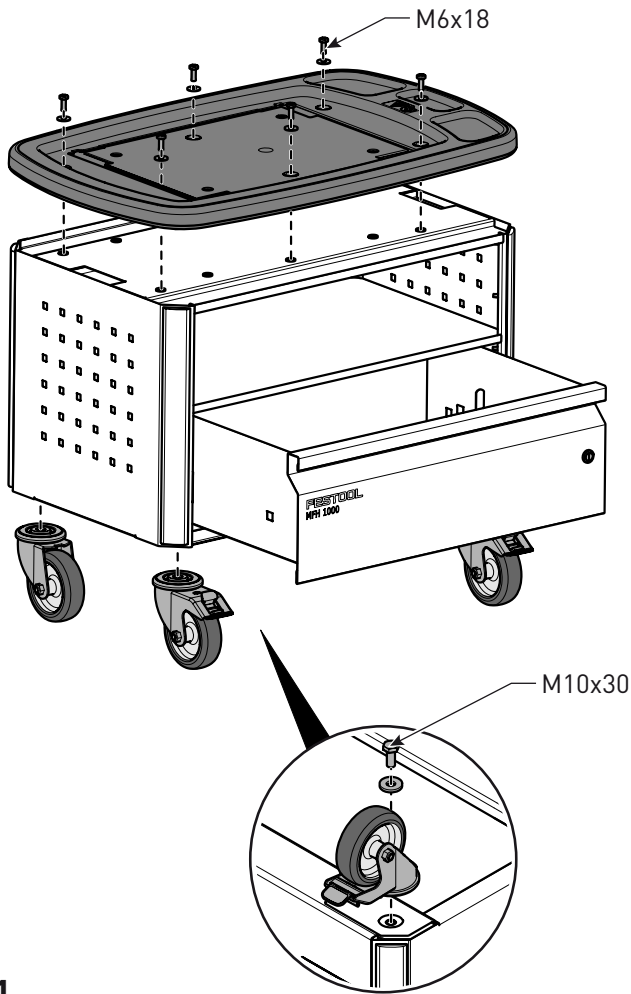

Assembly of MFH 1000

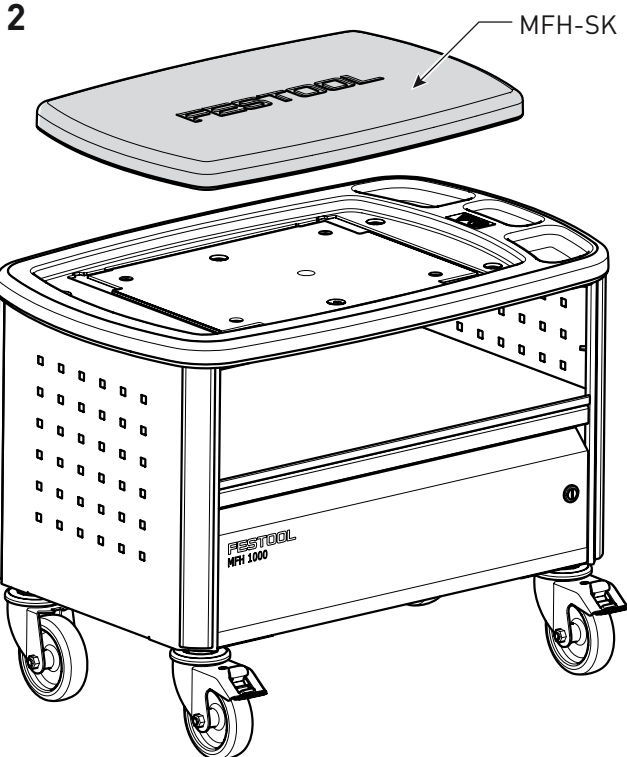

Assembly of UCR 1000

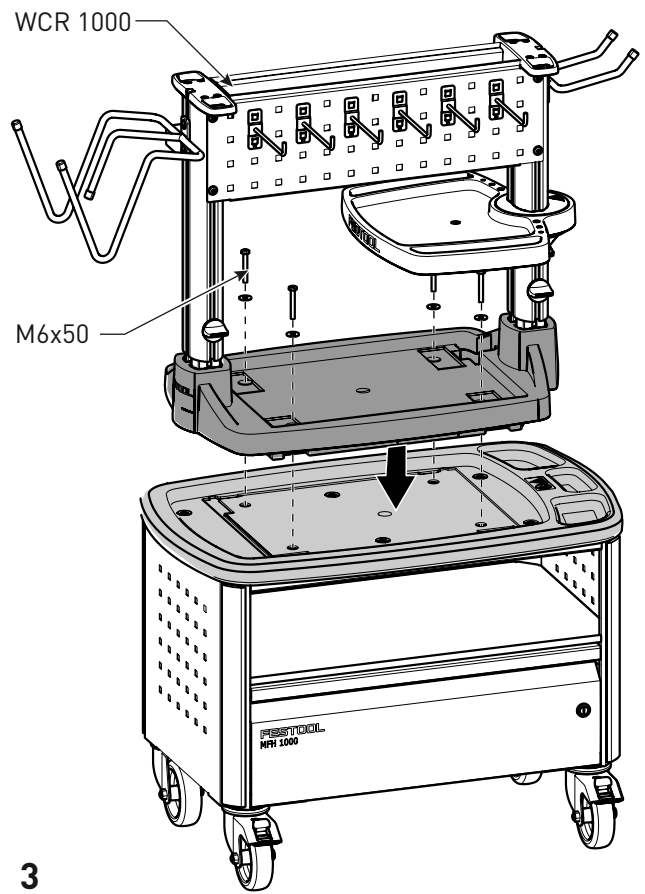

① To upgrade an existing Workcenter WCR 1000 with serial number smaller than 10102312 it is necessary to order the base plate 35000318.

Disposal

Do not dispose of the device together with domestic waste! Dispose of machines, accessories and

packaging at an environmentally responsible recycling centre. Observe the valid national regulations.

Warranty

Conditions of 1+2 Warranty

You are entitled to a free extended warranty (1 year + 2 years = 3 years) on new Festool power tool purchased from an authorized retailer. Festool shall be responsible for all shipping costs during the first year of the warranty. During the second and third year of the warranty the customer is responsible for shipping the tool to Festool. Festool will pay for return shipping to the customer using UPS Ground Service. All warranty service is valid 3 years from the date of purchase on your receipt or invoice.

Festool Limited Warranty

This warranty is valid on the pre-condition that the tool is used and operated in compliance with the Festool operating instructions. Festool warrants, only to the original consumer purchaser, that the specified tool will be free from defects in materials and workmanship for a term of one year from the date of procurement. Festool makes no other warranty, express or implied, for Festool portable power tools. No agent, representative, distributor, dealer or employee of Festool has the authority to increase or otherwise change the obligations or limitations of this warranty. The obligations of Festool in its sole discretion under this warranty shall be limited to the repair or replacement of any Festool portable power tool that is found to be defective as packaged with the User Manual.

Excluded from coverage under this warranty are: normal wear and tear; damages caused by misuse, abuse or neglect; damage caused by anything other than defects in material and workmanship. This warranty does not apply to accessory items such as circular saw blades, drill bits, router bits, jigsaw blades, sanding belts, and grinding wheels. Also

excluded are "wearing parts", such as carbon brushes, lamellas of air tools, rubber collars and seals, sanding discs and pads, and batteries.

If your Festool power tools require repair, please go to www.festoolusa.com and download the Repair Order Form. Enclosing the completed form with your tool will expedite the repair. You can find address details at the bottom of the form. Please call our Service Department at 888-337-8600 to arrange a shipping label if the tool is eligible for free shipping to our repair facility (see Conditions of 1+2 Warranty section for eligibility). No collect shipments will be accepted.

IN NO EVENT SHALL FESTOOL BE LIABLE FOR ANY CONSEQUENTIAL OR INCIDENTAL DAMAGES FOR BREACH OF THIS OR ANY OTHER WARRANTY, EXPRESSED OR IMPLIED WHATSOEVER. ALL WARRANTIES IMPLIED BY STATE LAW, INCLUDING THE IMPLIED WARRANTIES OF MERCHANTABILITY AND FITNESS FOR A PARTICULAR PURPOSE, ARE HEREBY LIMITED TO THE DURATION OF THREE YEARS.

Some states in the U.S. and some Canadian provinces do not allow the limitations on how long an implied warranty lasts, so the above limitation may not apply to you. With the exception of any warranties implied by state or province law as hereby limited, the foregoing express limited warranty is exclusive and in lieu of all other warranties, guarantees, agreements and similar obligations of Festool.

This warranty gives you specific legal rights and you may also have other rights which vary from state to state in the U.S. and province to province in Canada.

Caractéristiques techniques

Centre universel/ Tabouret multifonctions

Dimensions P x l x H

MFH 1000 695x436x524 mm

UCR 1000 max. 595x436x1271 mm

Poids max. admissible MFH 1000 110 kg

Poids max. admissible UCR 1000 30 kg

Poids MFH 1000 27 kg

Poids UCR 1000 37 kg

Symboles



Avertissement de danger



Lire les instructions, les consignes !



Interdiction de monter dessus

Utilisation en conformité avec les instructions

Le centre universel (UCR 1000) et le tabouret multifonctions (MFH 1000) sont prévus de façon conforme aux prescriptions pour une utilisation dans des locaux fermés non habités.

Le **centre universel** peut être utilisé conjointement avec le Workcenter (WCR 1000) en tant que chariot

d'atelier mobile et sert au dépôt, au rangement et au transport d'outils et de consommables.

Le **tabouret multifonctions** peut être utilisé conjointement avec le coussin (MFH-SK) en tant que tabouret mobile pour poste assis.



Pour des raisons de sécurité, la transformation et/ou la modification arbitraire du produit n'est pas autorisée.



L'utilisateur est responsable des dommages et accidents provoqués par une utilisation non conforme.

Livraison standard

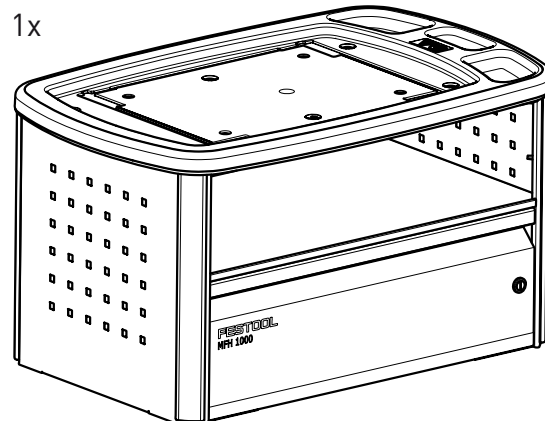
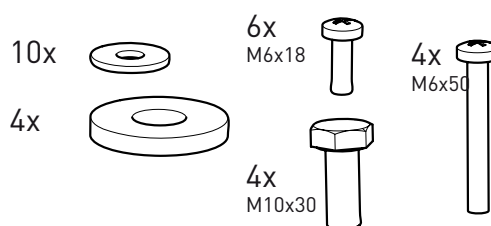

1x optional/ optionnelle/ opcional



Consignes de sécurité

⚠ Avertissement ! Veuillez lire toutes les consignes de sécurité et instructions. Toute erreur ou non-respect des instructions et consignes de sécurité peut entraîner des blessures graves.

Conservez toutes les consignes de sécurité et notices d'instructions pour une référence future.

- Cet appareil n'est pas approprié pour une utilisation par des personnes (y compris enfants) ayant des facultés physiques, sensorielles ou intellectuelles limitées ou n'ayant pas l'expérience et/ou les connaissances nécessaires, à moins d'être sous la surveillance d'une personne responsable pour leur sécurité ou d'avoir reçu de cette personne des instructions sur l'utilisation de l'appareil. Les enfants devraient rester sous surveillance, afin de garantir qu'ils ne jouent pas avec l'appareil.
- **N'utilisez pas l'appareil sur des sols inclinés ou présentant des irrégularités,** sinon l'appareil risque de basculer ou de se déplacer, et de conduire à des accidents et des dégâts matériels.
- **Utilisez uniquement l'appareil sur un sol propre, lisse et de capacité de charge suffisante.** Les arêtes tranchantes, les corps étrangers pointus et les fibres (p. ex. de chiffons de nettoyage) peuvent endommager les roulettes ou s'y s'incruster. Contrôlez l'absence de corps étrangers au niveau des roulettes, avant de déplacer l'appareil ou de l'utiliser à un autre endroit.
- **Ne surchargez pas l'appareil, et ne l'utilisez pas comme échelle ou comme échafaudage. Respectez le poids maximal admissible.** Une sur-

charge de l'appareil ou le fait de monter sur l'appareil peut conduire à des accidents. En cas d'utilisation de la possibilité de dépôt / rangement du chariot pour des objets qui, compte tenu de leur contour ne garantissent pas de répartition de force sur toute la surface, utilisez impérativement une plaque suffisamment solide en matériau approprié en tant que support supplémentaire.

- **Ne surchargez pas le bac.** Sinon il ya risque de basculement!

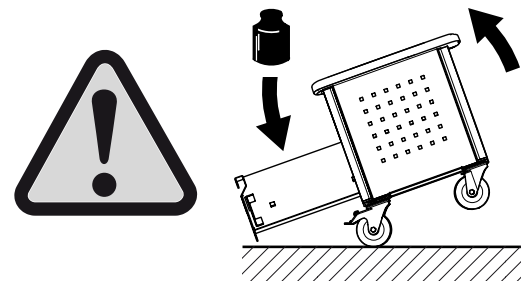

- **Toujours fermer les freins avant d'utiliser cet appareil comme un tabouret.** Cela permettra d'éviter de roulement accidentelle.

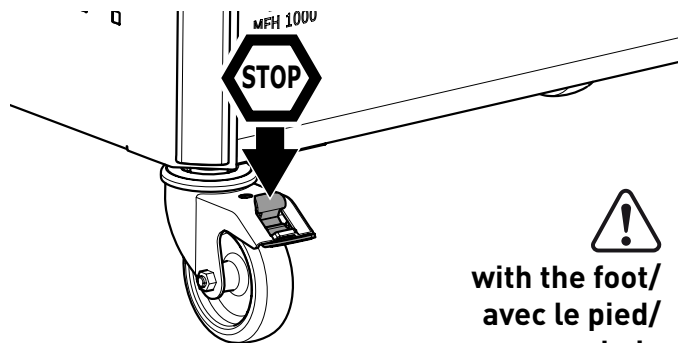

Montage

Montage du corps

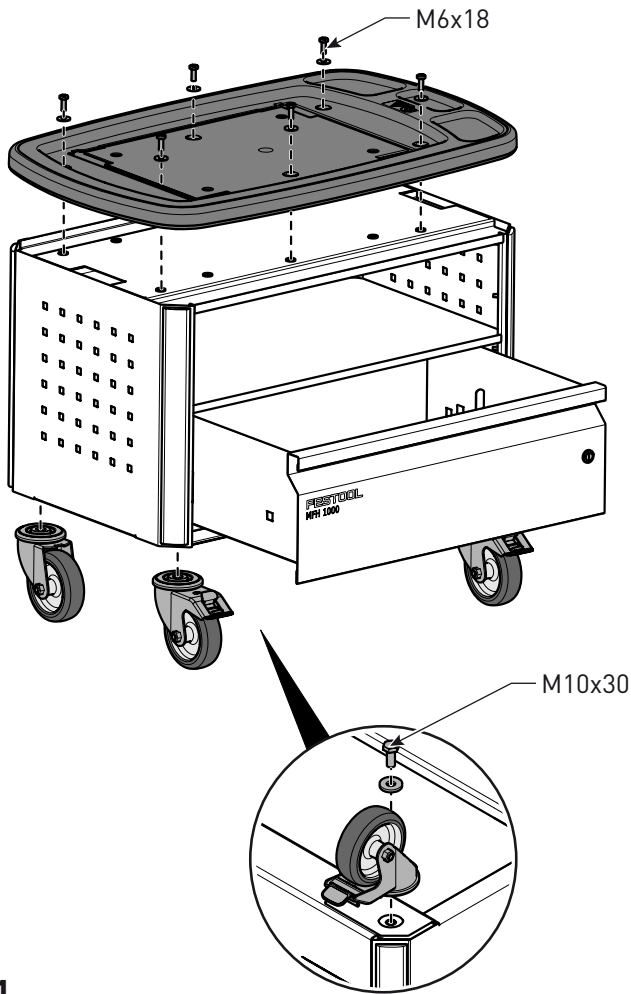

1

Montage du MFH 1000

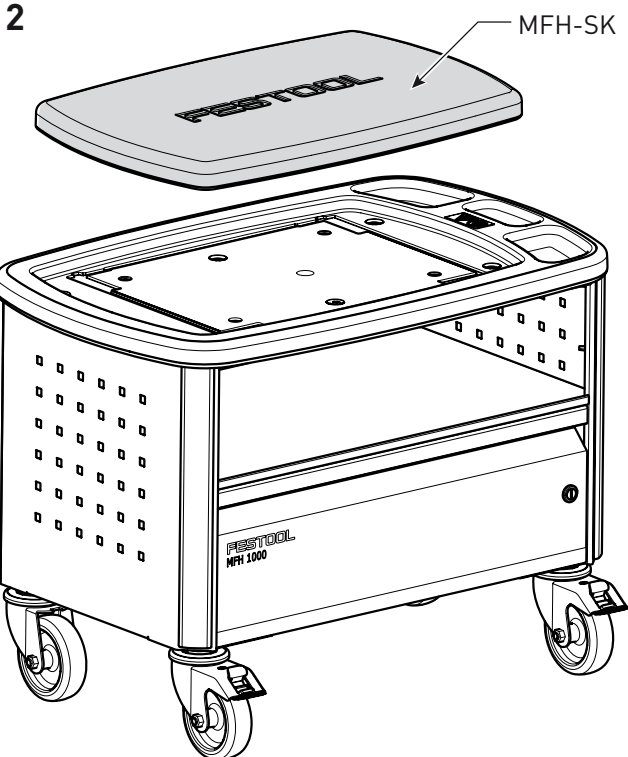

2

Montage du UCR 1000

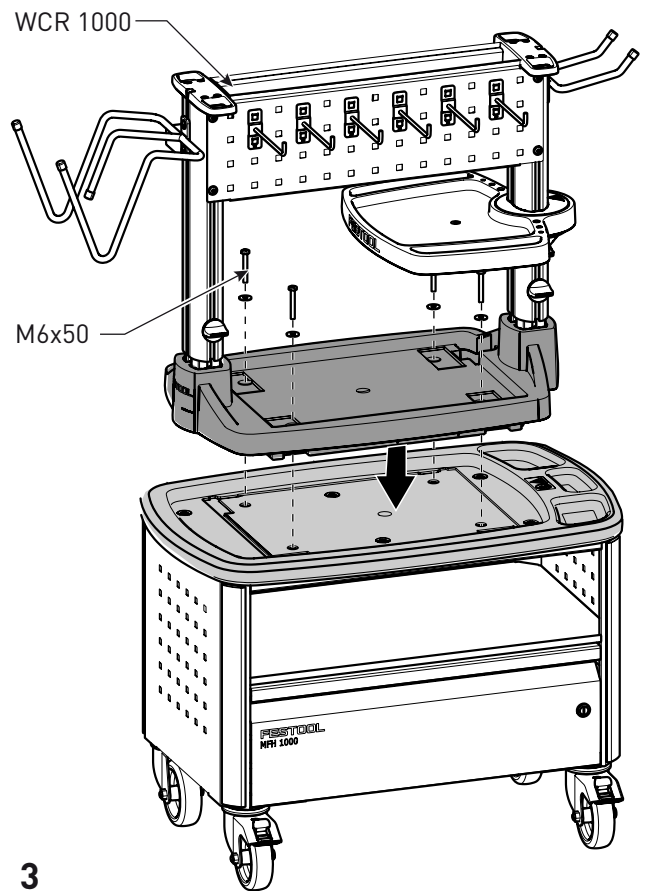

3

① Pour le post-équipement d'un ancien Workcenter WCR 1000 avec no. De référence inférieur à 10102312 on a besoin d'un plateau des base avec numéro de commande 35000318.

Recyclage

Ne jetez pas l'appareil avec les ordures ménagères ! Éliminez l'appareil, les accessoires et les emballages de façon compatible avec l'environne-

ment. Respectez les prescriptions nationales en vigueur.

Garantie

Conditions de la garantie (1+2 ans)

Vous avez droit à une prolongation de garantie gratuite (1 an + 2 ans = 3 ans) sur votre outil électrique Festool neuf acheté chez un distributeur autorisé. Festool assumera tous les coûts d'expédition pendant la première année de la garantie alors que les deuxième et troisième années, les coûts devront être assumés par le client. Festool paiera les frais de retour de l'outil au client par service de livraison terrestre UPS. La garantie est valable pour une période de 3 ans à compter de la date d'achat indiquée sur votre reçu ou votre facture.

Garantie limitée de Festool

Cette garantie est valable à condition que l'outil soit utilisé conformément aux instructions de Festool. Festool garantit, à l'acheteur initial seulement, que l'outil indiqué sera exempt de tout défaut de matériau et de fabrication pendant un an à compter de la date d'achat. Festool ne donne aucune garantie supplémentaire, implicite ou explicite, sur les instruments portables électriques Festool. Aucun agent, représentant commercial, distributeur, vendeur ou employé de Festool n'est autorisé à prolonger ou à modifier les obligations ou restrictions de la présente garantie. Les obligations de Festool sont, à son entière discrétion, limitées à la réparation ou à l'échange des outils portables électriques Festool trouvés défectueux dans le présent emballage, tels que fournis avec le présent Guide d'utilisation.

Cette garantie exclut l'usure normale, les dommages causés par un usage impropre, les abus ou la négligence, ou tout dommage autre que ceux attribuables à des défauts de matériau et de fabrication. Cette garantie ne s'applique pas aux accessoires tels que lames de scie circulaire, mèches de perceuse et vilebrequin, lames de scie sauteuse, ban-

des abrasives et meules. Sont également exclues les pièces d'usure, telles que balais de charbon, lames pour outils à air comprimé, joints et manchons de caoutchouc, disques et patins ponceurs, ainsi que les piles.

En cas de nécessité de dépannage, veuillez visiter notre site www.festoolusa.com et téléchargez le fiche d'accompagnement. Annexé à votre outil, le formulaire rempli va accélérer la réparation. Vous pouvez retrouver les coordonnées au bas de page du formulaire. Si l'envoi gratuit est approprié pour votre outil (voir conditions de la garantie 1+2), contactez notre département de service (tel. 888-337-8600) pour organiser un bulletin d'expédition. Envoies en port dû ne seront pas acceptés.

FESTOOL N'EST EN AUCUN CAS RESPONSABLE DES DOMMAGES DIRECTS OU INDIRECTS, IMPLICITES OU EXPLICITES, DÉCOULANT DE LA RUPTURE DE CETTE GARANTIE OU DE TOUTE AUTRE GARANTIE. TOUTES LES GARANTIES IMPLICITES, Y COMPRIS LES GARANTIES IMPLICITES DE QUALITÉ MARCHANDE ET D'ADÉQUATION À UN USAGE PARTICULIER, SONT LIMITÉES À UNE PÉRIODE DE TROIS ANS.

Certains états américains et certaines provinces canadiennes ne permettent pas la limitation des garanties implicites; il se pourrait donc que les limites indiquées ci-dessus ne s'appliquent pas dans votre cas. À l'exception de certaines garanties implicites des provinces ou des états indiquées ici, la présente garantie est exclusive et remplace toute autre garantie, convention et obligation similaire de Festool.

Cette garantie vous confère des droits légaux spécifiques, et vous pouvez aussi avoir d'autres droits pouvant varier d'un état à l'autre, ou d'une province à l'autre au Canada.

Datos técnicos

Centro universal/ Taburete multifunción

Dimensiones P x An x Al

MFH 1000 695x436x524 mm

UCR 1000 max. 595x436x1271 mm

Peso máx. admisible MFH 1000 110 kg

Peso máx. admisible UCR 1000 30 kg

Peso MFH 1000 27 kg

Peso UCR 1000 37 kg

Símbolos



Atención, ¡peligro!



¡Leer las instrucciones e indicaciones!



Prohibido subir

Uso conforme a lo previsto

El centro universal (UCR 1000) y el taburete multifunción (MFH 1000) están previstos para su uso en espacios cerrados ubicados en zonas no habitables.

El **centro universal** se puede utilizar junto con el centro de trabajo (WCR 1000) a modo de carrito

para taller y sirve para almacenar, conservar y transportar herramientas y otros materiales.

El **taburete multifunción** se puede utilizar junto con el almohadón de asiento (MFH-SK) a modo de taburete móvil.



Por motivos de seguridad, no está permitido efectuar reformas o modificaciones en el producto sin autorización.



El usuario es responsable de los daños y accidentes producidos por un uso indebido.

Dotación de suministro

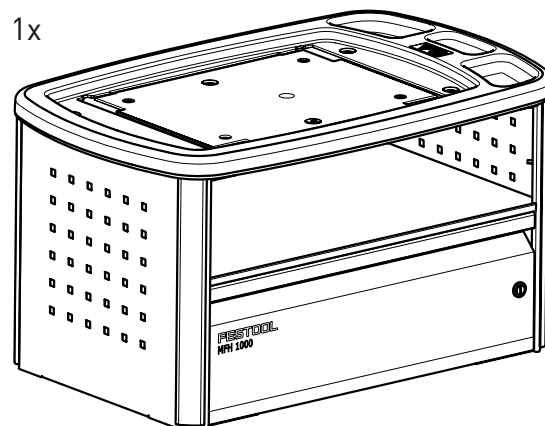
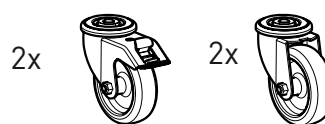
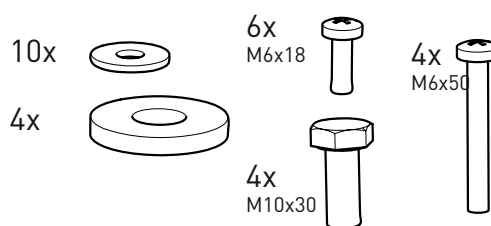

1x optional/ optionnelle/ opcional

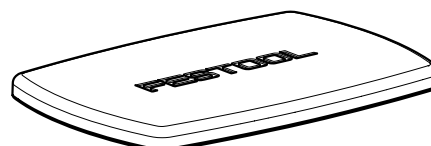

Indicaciones de seguridad

⚠ Advertencia Lea todas las indicaciones de seguridad e instrucciones. Los errores en el cumplimiento de las indicaciones de advertencia e instrucciones pueden ocasionar lesiones graves.

Guarde todas las indicaciones de seguridad e instrucciones para que sirvan de futura referencia.

- Esta herramienta no debe ser utilizada por personas (incluidos los niños) que por razones físicas, sensoriales o psíquicas, inexperiencia y/o desconocimiento no estén capacitadas para su uso, a menos que se encuentren bajo la supervisión de una persona responsable de su seguridad o hayan recibido instrucciones de su parte relativas al manejo de la herramienta. Los niños no deben dejarse desatendidos con el fin de evitar que jueguen con la herramienta.
- **No utilice la herramienta en superficies inclinadas o irregulares.** De lo contrario, la herramienta podría volcarse o desplazarse de forma involuntaria y provocar así accidentes y daños materiales.
- **Utilice la herramienta únicamente en superficies limpias, lisas y estables.** Las fibras y cuerpos extraños cortantes y puntiagudos (p. ej. procedentes de paños de limpieza) pueden dañar las ruedas o quedar adheridos a las mismas. Compruebe que no haya cuerpos extraños adheridos a las ruedas antes de transportar la herramienta o de colocarla en otro lugar.
- **No sobrecargue la herramienta ni la utilice como escalera o andamio. Tenga en cuenta el**

peso máximo admisible. Sobrecargar la herramienta o subirse sobre la misma puede provocar accidentes. En el caso de utilizar la herramienta para almacenar en el compartimento objetos que, debido a su contorno, no garanticen una distribución de la fuerza uniforme, utilice inmediatamente una placa estable del material correspondiente como base adicional.

- **No sobrecargue la bandeja.** De lo contrario existe el peligro de vuelco!

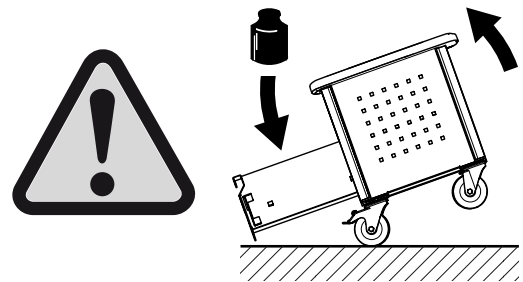

- **Siempre cerca los frenos antes de usar este dispositivo como un taburete.** Esto evitará que rodar accidental.

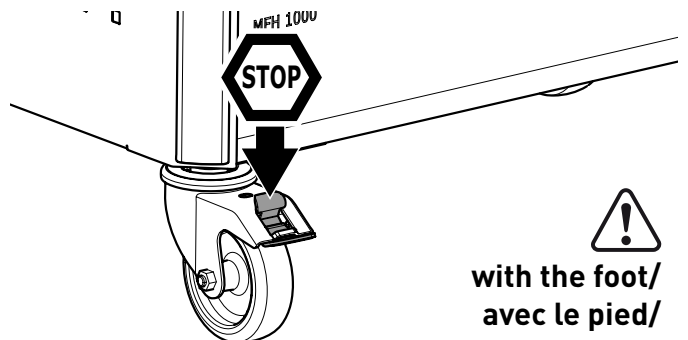

Montaje

Montaje del cuerpo

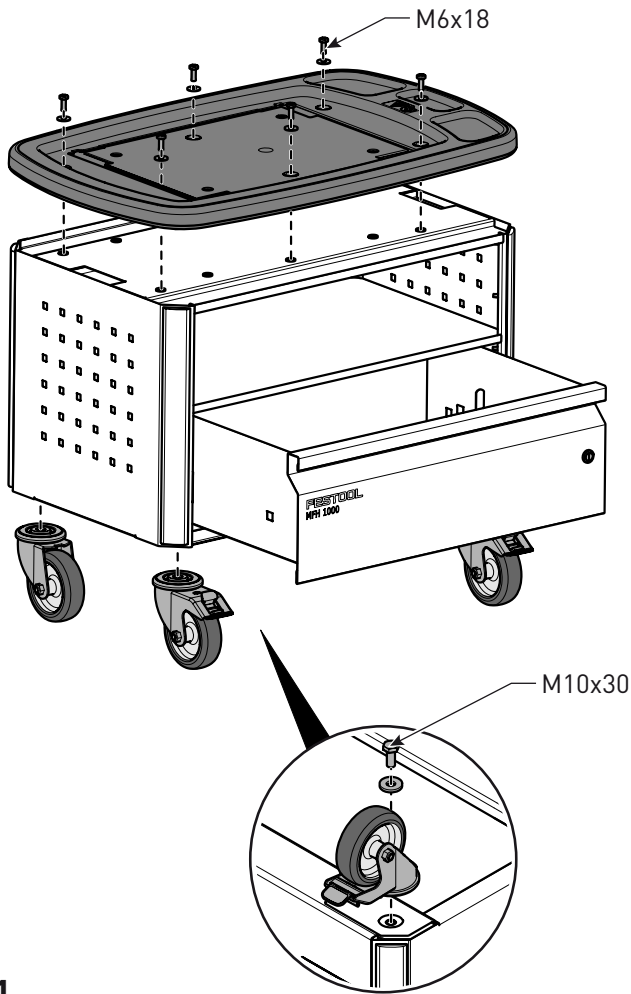

Montaje de MFH 1000

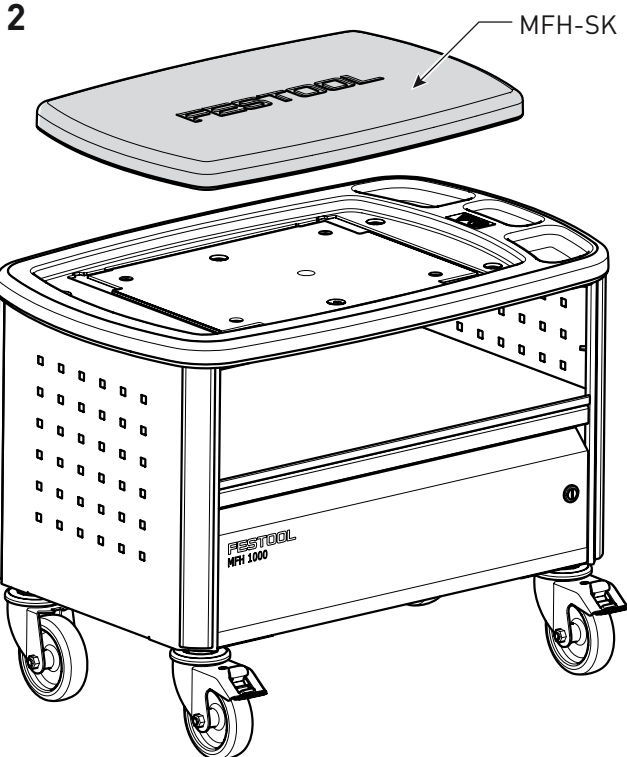

Montaje de UCR 1000

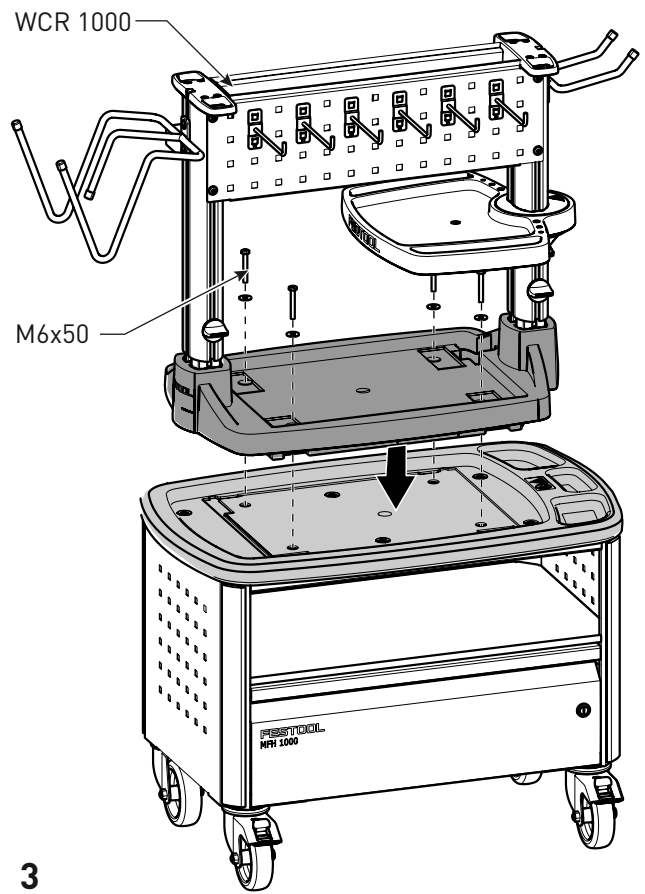

① Para mejorar un Workcenter WCR 1000 con número de serie inferior a 10102312, es necesario pedir la placa base 35000318.

Reciclaje

No deseche la herramienta junto con los residuos domésticos. Recicle las herramientas, accesorios y

embalajes de forma respetuosa con el medio ambiente. Respete la normativa vigente del país.

Garantía

Condiciones de la Garantía 1 + 2

Usted tiene derecho a una garantía extendida gratuita (1 año + 2 años = 3 años) para su nueva herramienta mecánica Festool comprada en comprada en un vendedor autorizado. Festool se hará responsable por los gastos de envío durante el primer año de garantía. Durante el segundo y tercer año de garantía el cliente es responsable por el costo del envío de la herramienta a Festool. Festool pagará el embarque de regreso al cliente usando UPS Ground Service. Todo el servicio de garantía es válido por 3 años desde la fecha de la compra de acuerdo a la fecha de su recibo o factura de compra.

Garantía limitada de Festool

Esta garantía es válida con la condición previa de que la herramienta se usa y opera de conformidad con las instrucciones de operación de Festool. Festool garantiza, sólo al comprador original, que la herramienta especificada estará libre de defectos de fabricación y materiales durante un periodo de un año a partir de la fecha de compra. Festool no otorga otras garantías, ni explícitas ni implícitas para ninguna de las herramientas mecánicas portátiles Festool. Ningún agente, representante, distribuidor, comerciante o empleado de Festool está autorizado para extender o modificar de cualquier manera las obligaciones o limitaciones de esta garantía. Las obligaciones de Festool, a su propia entera discreción, están limitadas a la reparación o sustitución de cualquier herramienta portátil Festool que se encuentre estar defectuosa en el momento de ser embalada junto con el manual de usuario.

Quedan excluidos de la cobertura en esta garantía: el desgaste normal; los daños causados por uso indebido, el abuso o negligencia; los daños causados por cualquier otra causa que no sean defectos del material o de la fabricación. Esta garantía no aplica a accesorios como cuchillas de sierras circulares, brocas de taladro, barrenas de buriladora, cuchi-

llas de sierra, cuchillas para sierras de calado, correas de lijadoras y ruedas de esmeril. También se excluyen las "partes que se desgastan" como cepillos de carbón, laminillas de herramientas de aire, collarines de hule y sellos, discos y cojines de lijado, y baterías.

Si sus herramientas eléctricas Festool necesitan reparación, por favor vaya a www.festoolusa.com y baje el formato de orden de reparación. Adjunte el formato relleno con la herramienta para agilizar la reparación. Puede encontrar la dirección en la parte inferior del impreso. Por favor llame nuestro departamento de servicio al 888-337-8600 para recibir una etiqueta de envío si la herramienta cumple con los requisitos necesarios para el envío sin costo a nuestro centro de reparación (véase las condiciones 1+2 garantía, parte autorización). No se acepta envío por cobrar.

EN NINGÚN CASO FESTOOL SE HARÁ RESPONSABLE POR LOS DAÑOS SECUNDARIOS O CONSECUENTES OCASIONADOS POR LA VIOLACIÓN DE ESTA O CUALQUIER OTRA GARANTÍA, SEA EXPLÍCITA O IMPLÍCITA. TODAS LAS GARANTÍAS IMPLICADAS POR LEYES ESTATALES, INCLUYENDO LAS GARANTÍAS IMPLICADAS DE COMERCIALIZACIÓN Y ADECUACIÓN A UN PROPÓSITO PARTICULAR, QUEDAN LIMITADAS A TRES AÑOS DE DURACIÓN.

Algunos estados de EE.UU. y algunas provincias de Canadá no permiten las limitaciones en cuanto a la duración de las garantías implícitas, de modo que la limitación arriba indicada puede que no le afecte. A excepción de algunas garantías implicadas por leyes estatales o provinciales, limitadas por la presente, la anteriormente citada garantía, expresamente limitada, es exclusiva y sustituye a cualquier otra garantía, acuerdo u obligación similar de Festool.

Esta garantía le concede derechos legales específicos y usted podría tener otros derechos legales que varían de estado a estado en EE.UU. y de provincia a provincia en Canadá.